



## 信濃川やすらぎ堤 利用調整協議会



平成30年4月  
株式会社スノーピーク

# 1. 弊社紹介 (1) 事業を通し果たす使命

An aerial photograph of a vast, green golf course under a clear sky. In the foreground, a large, brown, multi-sectioned tent is set up on the grass. A few people are gathered around it, some sitting on chairs. To the left, a smaller, dome-shaped tent is visible. A gravel path winds through the course. In the background, there are rolling hills, a modern building, and a parking lot with several cars. The overall scene conveys a sense of outdoor recreation and connection with nature.

## 当社の社会的使命は「人間性の回復」

現代社会は文明の進化が著しい反面、ストレスの増大など人間性の低下が危惧されます。そのため社会構造が複雑化するほど、人間性を回復させたい欲求が高まるものと当社は考えます。自然の中で生きる力、家族や友人とのコミュニケーション等、現代社会で失われつつある「自然と人、人と人とのつながり」を提案し、実現することが当社の使命です。



# 1. 弊社紹介 (2) やすらぎ堤利用に貢献できる事業

グランピング事業



モバイルハウス事業



キャンプフィールド事業



## 2. CONCEPT | 事業コンセプト



# 水辺アウトドアラウンジ「やすらぎ堤」

水都新潟の水辺を利用し、アウトドアと健康をテーマに、地域/人に愛され、全国に誇れるにぎわいある場所をつくる。

### [果たす役割]

- アウトドアデザイン、しつらえで、やすらぎ堤を全国に誇るアウトドア型催事スペース、健康促進基地として利用を促進する。
- 信濃川の水辺、新潟の象徴とも言える萬代橋、地域出店者や企業、団体と人をつなぎ、地域のにぎわいに貢献する。
- アウトドアスペースであるやすらぎ堤を利用し、アウトドアと健康をテーマに、さまざまな体験を通じ、地域、企業、家族のコミュニティ形成に貢献する。
- 当社ネットワークを通じ、やすらぎ堤の価値を全国に配信する。
- 新潟らしさの発信強化→朝日酒造様との日本酒の展開。
- 飲食メニューに新潟産の食材を使用し、やすらぎ堤メニューとして発信。



### 3. Zoning | 敷地計画



右岸

Outdoor Rounge | 食事や団らんを楽しむエリア。

[区画サイト] いつものにぎわいを創出し、持続的なやすらぎ堤の価値向上  
[イベントブース] 集客、利用拡大を実現

左岸

Health Zone | 市民の健康と体づくりをサポートするエリア。

右岸が出店やイベント等で、日頃から利用しているランナーや地域住民にとって利用しにくい状況に配慮すると同時に、健康をテーマににぎわいを生むゾーンとして活用





## 4. Design | 景観への配慮

モバイルハウス「住箱（JYUBAKO）」を象徴的に配置し、設置客席テントをホワイトに統一しグランピングイメージを演出。全国からも注目されるアウトドアスペースをつくる。

### 上質なみずべの「個室」

- 通常の客席として開放。
- 萬代橋からもすぐ目につく位置に1台設置。
- 「隈研吾建築で食事ができる」話題性も狙う。



### 統一感を生むホワイトテント

- ホワイトカラーの客席用テントを管理者が準備。
- テントは誰でも設営等が可能な簡易的な仕様。
- 営業終了後は、撤収、保管ボックスに収納が可能。





## 5. 右岸

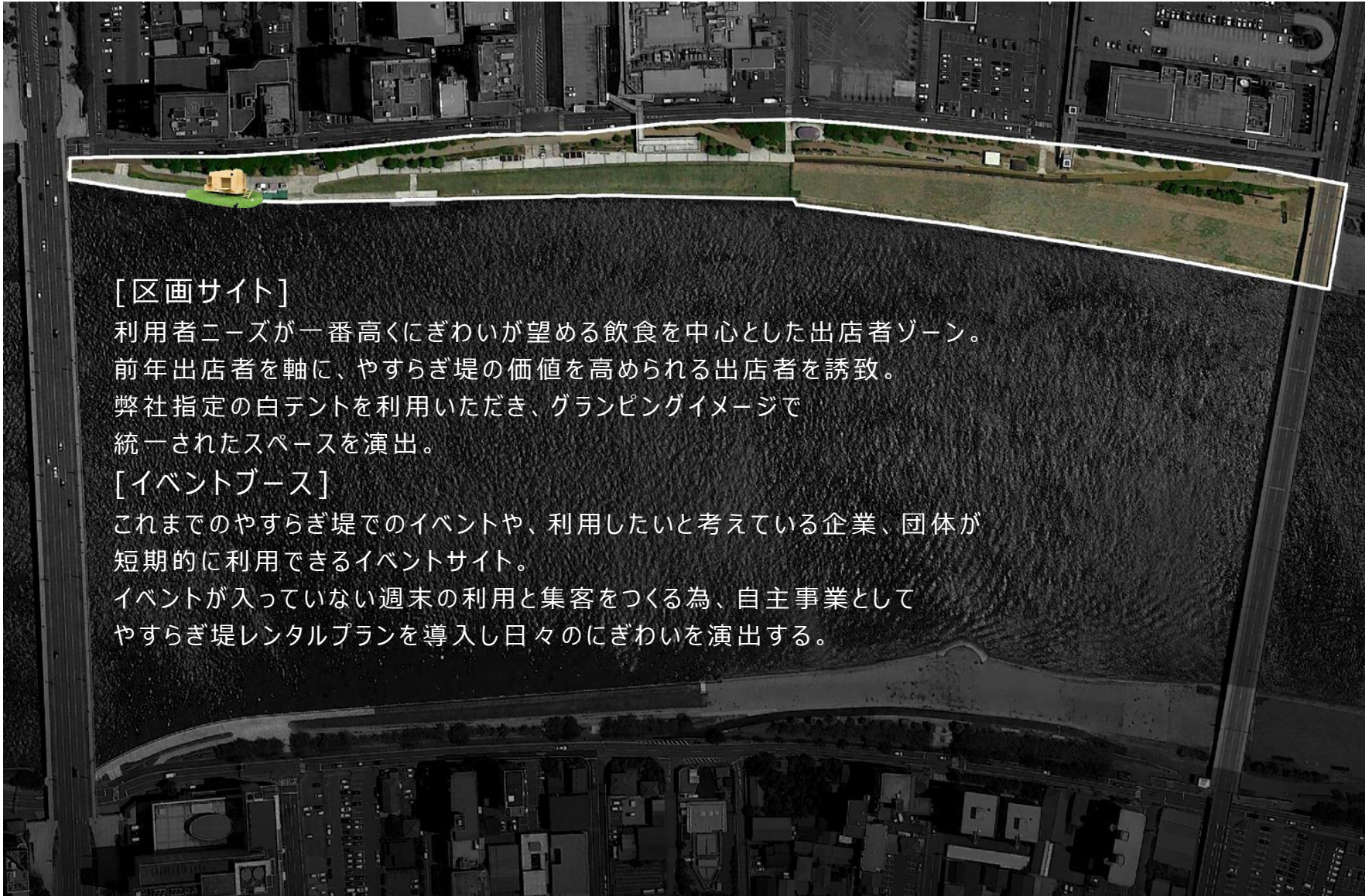

### [区画サイト]

利用者ニーズが一番高くにぎわいが望める飲食を中心とした出店者ゾーン。  
前年出店者を軸に、やすらぎ堤の価値を高められる出店者を誘致。  
弊社指定の白テントを利用いただき、グランピングイメージで  
統一されたスペースを演出。

### [イベントブース]

これまでのやすらぎ堤でのイベントや、利用したいと考えている企業、団体が  
短期的に利用できるイベントサイト。  
イベントが入っていない週末の利用と集客をつくる為、自主事業として  
やすらぎ堤レンタルプランを導入し日々のにぎわいを演出する。



## 6. 左岸利用計画

### [健康促進ゾーン]

やすらぎ堤を利用するランナーや地域住民への配慮と利用を促進し、  
弊社のイベントパートナー企業として出店者を誘致。  
健康テーマのワークショップを定期開催しにぎわいをつくる。

ランニングステーション





# <開催予定イベント>



DIYワークショップ  
10月



ドッグラン  
9月



アウトドア体験  
7月・9月



カヌー体験  
7月・8月



焚火ラウンジ  
10月



ウォーターパーク  
7月・8月

# <出店形態・ゾーニング案>

Site	Zone	業態	家賃考慮要件	芝生エリアの席数想定	貸出/タープ	貸出/テーブル	貸出/チェア	その他備考
A	BBQ ZONE	BBQ	備品持ち込みの為、割引	120席	×	×	×	店舗備品持ち込み
B	BEER GARDEN ZONE	ビアガーデン		60席 + 住箱10席	3	12	60	
C	BEER GARDEN ZONE	ビアガーデン		120席	3	30	120	
D	BEER GARDEN ZONE	スイーツ業態	売上見込みゾーンの為、割増	8席	×	2	8	
E	OUTDOOR ZONE	フリー	席が少し遠くなるため割引	48席	3		48	
F	OUTDOOR ZONE	フリー	席が少し遠くなるため割引	48席	3	12	48	
G	OUTDOOR ZONE	フリー		48席	3	12	48	
H	TAKE OUT ZONE	take out 業態		0席	×	×	×	
I	TAKE OUT ZONE	take out 業態		0席				
J	FAMMILY ZAONE	お子様向けメニュー有が条件	席が少し遠くなるため割引	32席	2	8	32	
K	FAMMILY ZAONE	お子様向けメニュー有が条件	席が少し遠くなるため割引	32席	2	8	32	
L	KITCHEN CAR ZONE	Kitchen car		なし				
				合計備品数量	19	84	396	

## 【出店形態や提供メニュー、規模等でゾーニング】

- ・利用者が自身のステータスに合わせて楽しむことができる。
- ・出店者も自店のコンセプトを明確にすることができる。



# <図 1 右岸下流>

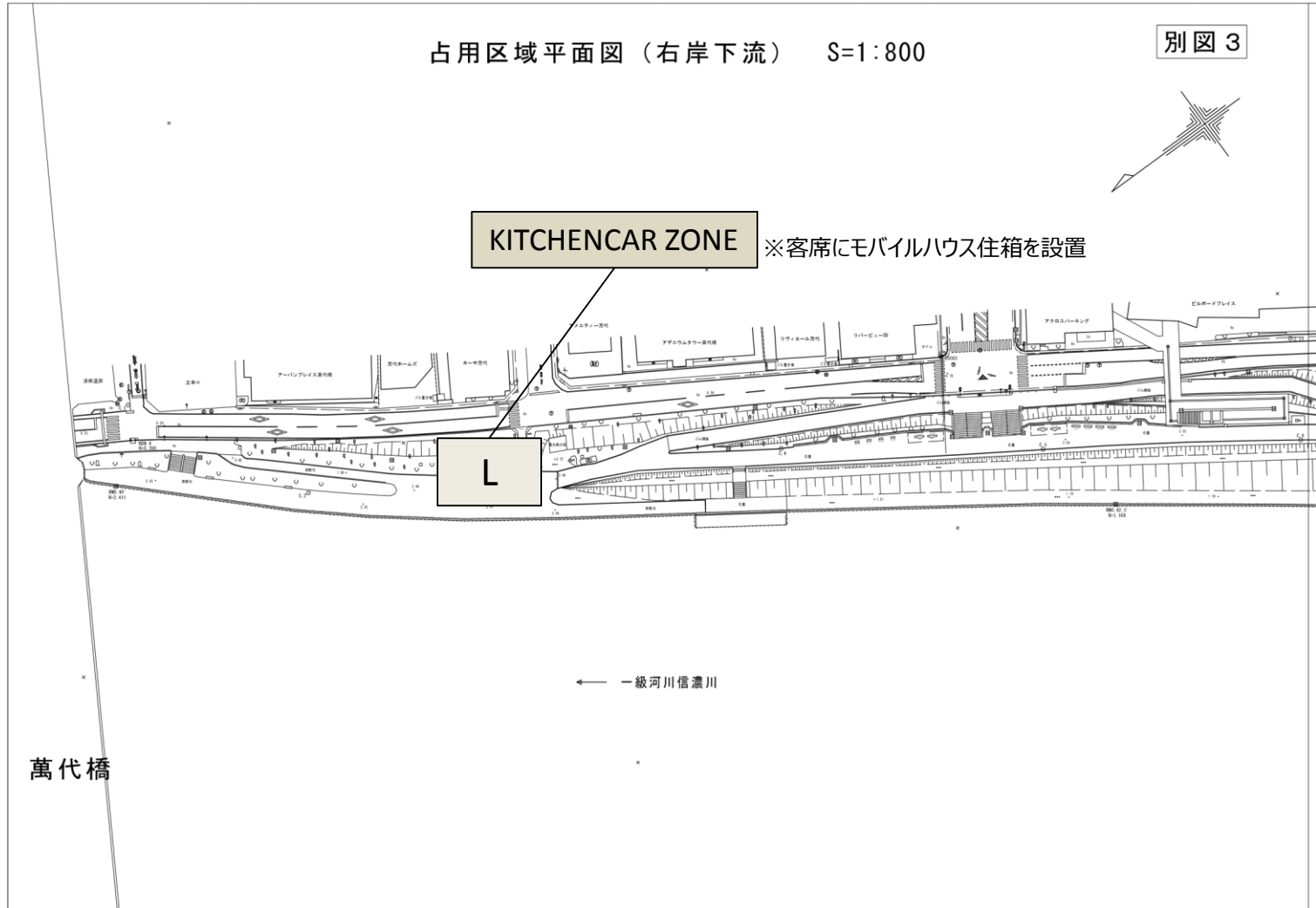

# <図2 右岸上流>

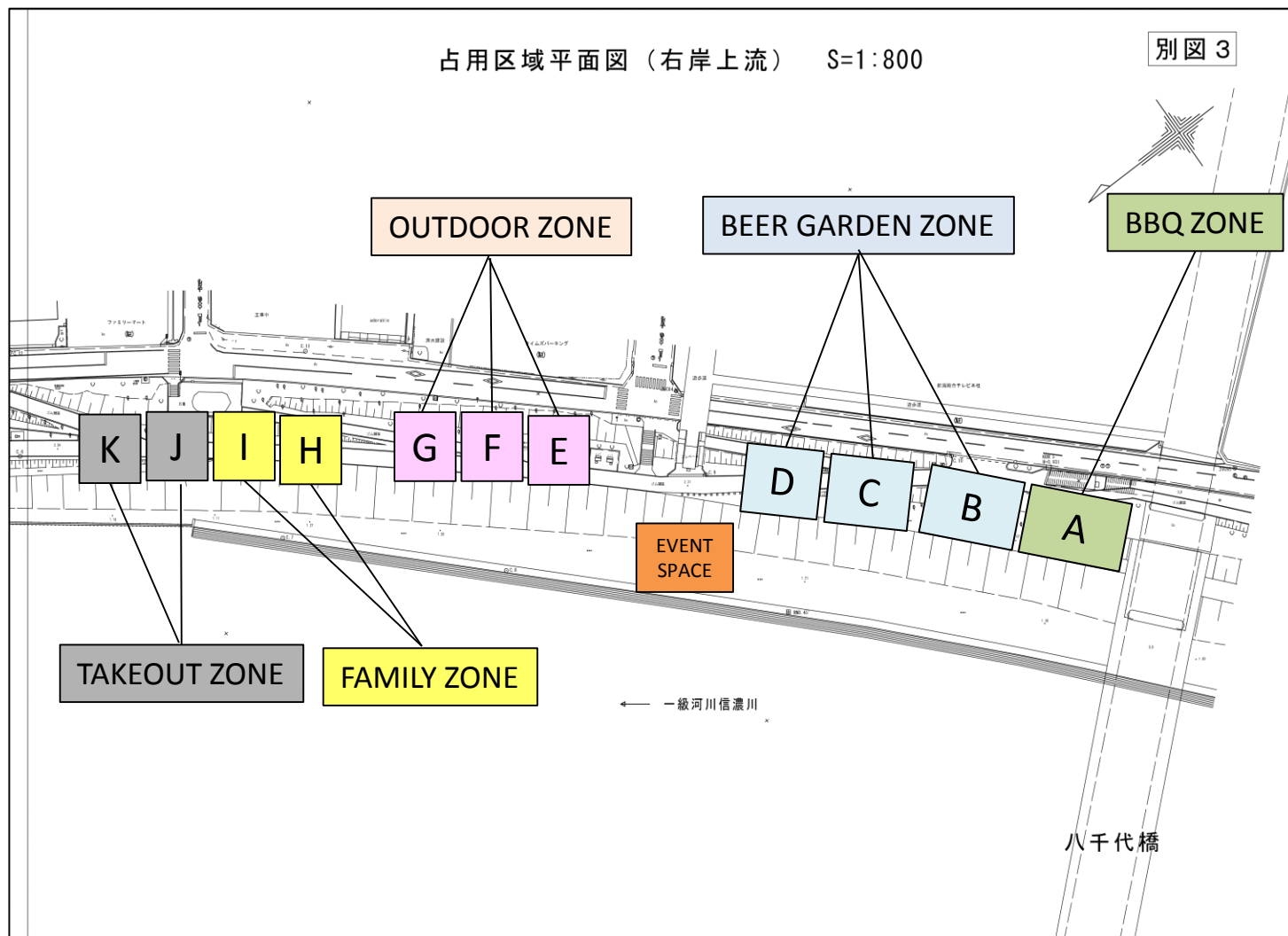



■ 個室客席

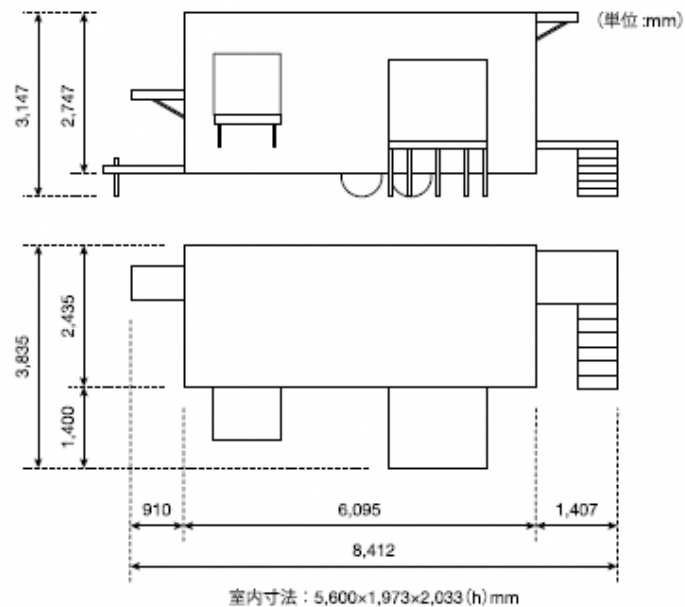

10人収容のGRAMラスな個室  
Lエリア客席として開放



■ テント飲食スペース ※客席

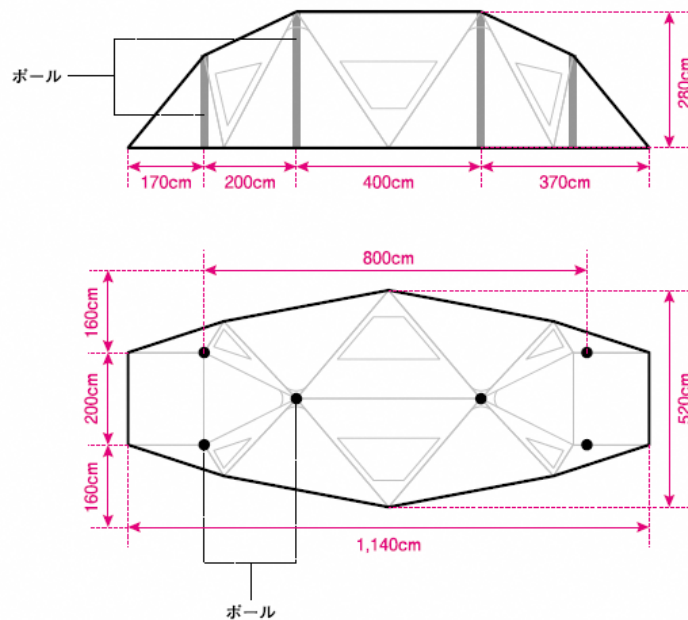

20人以上収容の、雨天対応な  
グランピングテント。

→雨天時の集客向上に貢献致します



■ 客席タープ



555cm×640cmのタープ  
開放感のある客席を用意

SIDE



TOP

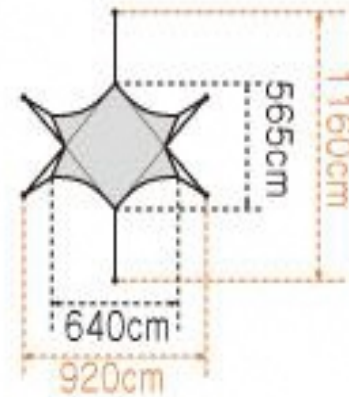

## <弊社提供>

### ■ チェア、テーブル



アウトドア仕様の、耐久性のあるチェアとテーブルを使用。  
全体を統一することで、一体感のある場を提供します。

■ 調理スペース



簡易テント  
3.6m×5.4m

スノーピークからのレンタル品。  
家賃+使用料が発生。  
休業、悪天候時はフレーム部を  
高さ調整し対策

テントのみの提供です。

中の調理器具等に関しては  
各自でご用意頂きますよう  
お願いいたします。



キッチンカー  
1.8m×4.6m

出店者の持ち込み。  
出店料として料金を  
いただく。

中の調理器具等に関しては  
各自でご用意頂きますよう  
お願いいたします。



## <2017年度課題に対する提案>

---

### ■情報発信について（認知）

2017年度作成のFacebook/Instagramページを継続活用。

※FB：1,178人のフォロワー、IG：721人のフォロワー

#### 【目標】

・FB：3,000人、IG:1,500人

#### 【取り組み】

・客席、店舗にQRコードのPOPを配置。

・投稿内容の充実化により、水辺アウトドアラウンジ「やすらぎ堤」の公式情報は全てFBから取れるというように積極的にフォローの案内。

・FBフォロー、IGフォロー画面確認で特典（料金サービスなど）

・出店者のページでシェア等で積極的に拡散

#### 【投稿内容】

・営業状況・店舗紹介・イベント案内・風景写真

→よりリアルタイムな投稿と人間味を感じることでできる投稿の配信

#### 【ページ管理】

・出店者も管理者に設定し投稿も担当を決めて実施

## <2017年度課題に対する提案>

---

### ■ ファミリー・シニア層が楽しめるコンテンツ

- ・出店業態・メニューによりゾーニングを行い利用者が自らのステータスに合わせて水辺アウトドアラウンジ「やすらぎ堤」を楽しめる
  - ・イベントブース（パレット）を設置し、イベント会場として活用。各客層に向けたイベントも開催
  - ・出店者の持ち込み企画（事前申請）も開催
  - ・ドッグランやDIYイベントなど幅広い年齢層が参加可能なイベントを開催
  - ・シニア層に対しては食事だけでなく健康促進という面からもアプローチ
- EX:ウォーキング教室やヨガ教室のあとに食事を楽しめるといったようなイベント

### ■ 客席数の調整

- ・業態・売上規模に応じた客席数を用意



## < 2017年度協議会での意見に対する提案 >

---

### ■レジシステムを一新

- ・ios端末とレシート発行機で操作ができるシステムの導入を検討
- ・現金、クレジットの両方使用可能
- ・全体の売上をリアルタイムで確認可能
- ・レジ締め作業の時間短縮

### ■ゴミ料金

- ・毎月の家賃に合算
- ・客席配分が店舗により異なるので一律はトラブルになりかねないので使用分を家賃に合算しお支払いいただく。

### ■営業時間・営業日の管理

- ・11:00～20:00の間、事務局は稼働
- ・営業日は基本は土日祝日。平日営業は任意。自社でのオペレーション完結が平日の出店条件。営業している日に関しては事前に頂く営業時間を厳守して頂く。

### ■店舗装飾・看板の規制

- ・看板に関してはサイズ・仕様を全店で統一
- ・店舗装飾は事前にチェック。アウトドアラウンジ「やすらぎ堤」のコンセプトに沿うレイアウトやデザインで営業を行っていただく
- ・やすらぎ堤内での規則に準ずる規格のものを使用（サイズなど）

## < 2017年度協議会での意見に対する提案 >

---

### ■ 緊急時の管理体制

- ・別ページ参照

### ■ チラシについて

- ・弊社予算内で発行
  - ・ポスター作成
  - ・**関係各所に設置と配布依頼**（新潟駅、万代シティなどやすらぎ堤までの導線とリンクする配置）
  - ・ホテルや周辺企業への設置配布依頼
  - ・チラシのデータを関係各所に共有
  - ・店舗、テーブル、全体マップにはトイレの案内を明記
- 周辺施設利用者への迷惑が無いよう、アナウンスを強化

### ■ 2017年度の実績と評価を踏まえた2018年度の方針

- ・水辺アウトドアラウンジ「やすらぎ堤」の当初のコンセプトは壊さず継続。
- 弊社製品を使用し、アウトドアデザイン設えでやすらぎ堤の価値をさらに向上できるような空間の演出。

### ■ 出店者との関係性

- ・新潟・水辺アウトドアラウンジ「やすらぎ堤」の価値向上と発信に貢献できる出店者
- ・説明会、公募を実施し選考させて頂く
- ・**出店者会は継続**→スノーピーク・新潟市役所・出店者で作るやすらぎ堤



# <緊急連絡網>

## 緊急連絡網



## 出店者会ライン

### 【参加者】

- ・スノーピーク
- ・新潟市役所
- ・出店者

### 【活用方法】

- ・営業有無
- ・緊急時連絡

- ・警報時：事務局→出店者へ客席タープ撤収指示・店舗テント
- ・悪天候時：事務局→出店者へ風速7m以上の際に注意喚起  
(安全を最優先し状況に応じ撤収判断)
- ・食中毒発生時：保健所→スノーピークBP新潟店→事務局→対象店舗へ個別連絡  
→新潟市役所