

## 江南区における懇親交流会の開催に向けた宣言書

私たちは、新型コロナウイルス感染防止に最大限配慮したうえで、下記に掲げる通り、主催者、参加者、来賓者それぞれが、安心して懇親を深められる交流会を行うものとしします。

### 1 飛沫感染を避けるための取り組み

- (1) 座席の間隔は横に1 m以上、正面に座る場合は2 m以上開けることとするなど、ソーシャルディスタンスの確保に努めるものとしします。
- (2) 主催者、来賓者を問わず挨拶時はマスク着用にて行うものとしします。
- (3) 開会后、離席による挨拶のやり取りはマスクを着用し、お酌のやり取りはしないよう心がけます。また、懇親交流会自体、可能な限り1時間30分～2時間程度の短時間で行うものとしします。
- (4) 懇親交流会中は、適切な換気に努めるものとしします。

### 2 間接的接触感染を避けるための取り組み

お酒は原則手酌とするとともに、主催者においてあらかじめ出席者の健康状態の把握に心がけるものとしします。

以上の取り組みを行いつつも、江南区内において感染者が確認された場合は、懇親交流会を自粛し、その後2週間新たな感染者が確認されなかった場合に再開するものとしします。

令和2年6月 日

---

## 多人数の懇親交流会の開催に係る当面の指針

### ● 飛沫感染を避けるための取り組み

- 座席の間隔は横の場合は1m以上、正面の場合は2m以上とする。また、互い違いに席を設ける場合は1m以上のトライアングルとなるような配置とします(下図参照)。
  - ※ この形態に則していれば人数の制限はしない

<座席配置参考例>

※ 対面の場合

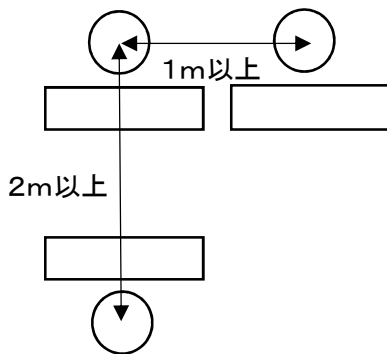

※ 互い違いの場合

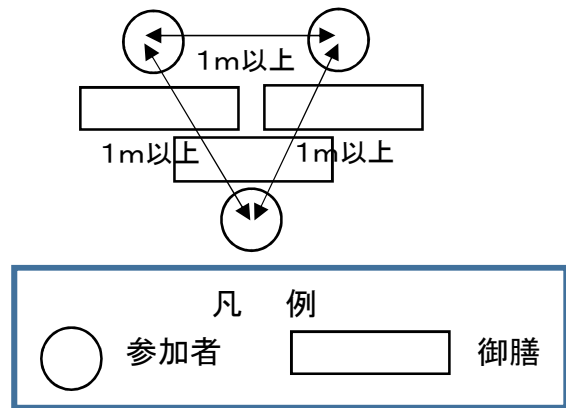

- 懇親交流会は可能な限り短時間とすることから、依頼や相談がある場合はその場ではスケジュール調整にとどめるなど、長時間の会話とならないようにします。
- 換気が悪い密閉空間とならないよう、換気扇等の使用や窓・ドア等の定期的な開放などにより1時間に1回程度の換気を行います。
  - ※ 接客役(以下「コンパニオン等」という。)がいる場合は、きめ細やかな換気を依頼

### ● 間接的接触感染を避けるための取り組み

- 原則、手酌とします。ただし、コンパニオン等がいる場合でマスクの着用や定期的な手指の除菌などの感染防止に対応している際は、コンパニオン等によるお酌のみ可能です。
  - ※ コンパニオン等には業務開始前に健康チェック(検温、症状の有無等)を依頼
- 関節的接触感染を避けるため、自席のグラス、猪口、瓶、徳利の使用を徹底します。
  - ※ コンパニオン等についても同様に自らのグラス、猪口、瓶、徳利を使用

### ● その他

- 江南区内において感染者が確認された場合は、懇親交流会を自粛し、その後2週間新たな感染者が確認されなかった場合に再開するものとします。

江南区の割烹の味を堪能しよう！  
こだわり 割烹弁当まつり

参加協力店：亀田地区（倉久、一富、山よし）、両川地区（松山屋、魚鶴）、曾野木地区（魚三）  
横越地区（本徳、ふじ田、大助）、大江山地区（山長）

内 容：割烹店を3地区、事業所を5地区にグループに分けし、注文日と注文先を指定し昼の弁当と夜の仕出し弁当の配達を実施。

<昼> 弁当（1,080円税込み）

<夜> 仕出し弁当（2,160円税込み）

期 間：5月18日（月）～6月19日（金）の間の毎週月曜日、水曜日、金曜日

実 績：

	注文事業所数	注 文 数	参考（注文金額）
昼（@1,080）	72事業所	837個	903,960円
夜（@2,160）	42事業所	424個	915,840円
合 計	114事業所	1,261個	1,819,800円

そ の 他： ・申し込みを一か所で取りまとめることで、各割烹店の負担を軽減  
・注文先を限定することで、事業所地区以外の割烹店の利用も見られた  
・この取り組み以外でも、各地区や事業所で独自に注文するといった声も。  
（曾野木商工会では独自開催を検討中。第四銀行亀田支店では6月末に昼の弁当を注文予定）